

Diagrama de Cableado

¡IMPORTANTE! Las conexiones incorrectas del cableado pueden dañar la unidad. Siga las instrucciones del cableado cuidadosamente, o haga que la instalación sea manejada por un técnico experimentado.

¿Ayuda Necesidad? Para la asistencia técnica, llame la línea de la atención al cliente de Jensen en 1-800-323-4815.

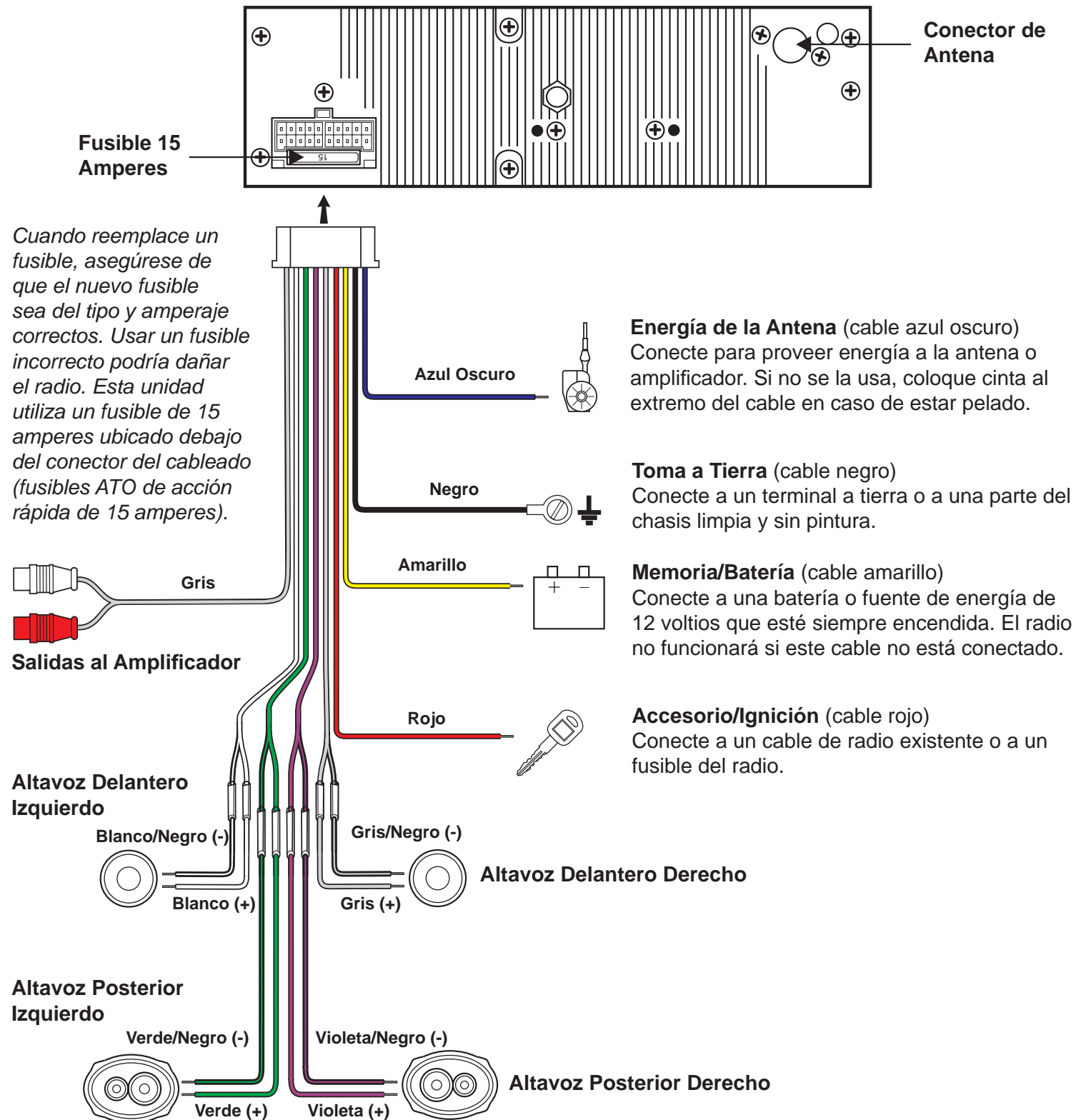

Qué hay en la Caja

- Unidad Central MP1313
- Anillos Cosmético
- Conjunto de Cableados de Alimentación/ Parlantes
- Tornillería de Montaje
- Control Remoto
- Manual de Usuario
- Instrucciones de Instalación

Herramientas y Suministros

Necesitará estas herramientas y suministros para instalar su MP1313:

- Destornilladores del tipo Torx, cabeza plana y Philips
- Cortador y Pelador de Cable
- Herramientas para quitar la radio existente (destornillador, conjunto llaves de conector u otras herramientas)
- Cinta Aisladora Eléctrica
- Herramienta Enroladora
- Voltímetro/lámpara de prueba
- Conexiones de enrollado
- Cable calibre 16 para conexiones de energía
- Cables de parlantes calibre 20

¡ADVERTENCIA! Nunca instale esta unidad donde la operación y la vista pudiera interferir con condiciones seguras de conducción.

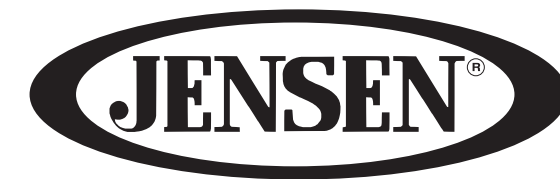

MP1313

Instrucciones de Instalación



Requerimientos del Altavoz

Solamente conecte altavoces con una carga de impedancia de 4 ohms. Los que contengan una carga de impedancia de menos de 4 ohms pueden dañar la unidad.

Preparación

Esta unidad está diseñada para instalarse en autos, camiones y camionetas o vans con abertura para radio existente. En muchos casos, se necesitará un equipo de instalación especial para montar el radio al tablero de instrumentos. Estos equipos se consiguen en tiendas de artículos electrónicos y de estéreos de automóviles. Antes de comprar este equipo, asegúrese de que funcione con su vehículo. Si necesita un equipo de instalación pero no puede conseguir uno, llame a nuestra línea de atención al cliente al 1-800-323-4815 (sólo para Estados Unidos y Canadá).

- 1 Para evitar un cortocircuito, asegúrese de cortar el encendido y quitar el cable negativo (-) de la batería antes de la instalación.

NOTA: Si el unidad será instalado en un automóvil equipado con una computadora de abordo o de navegación, no desconecte el cable de la batería. Si se desconecta el cable, podría perderse la memoria de la computadora. Bajo estas condiciones, use un cuidado adicional durante la instalación para evitar provocar un cortocircuito.

- 2 Quite los tornillos de transporte.

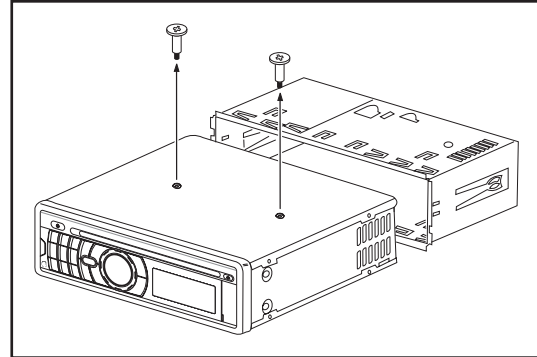

Instalación ISO-DIN

Esta unidad tiene agujeros roscados en los paneles laterales del chasis que pueden utilizarse con las ménsulas de montar originales de fábrica de algunos vehículos para montar el radio al tablero. Por favor, consulte en su tienda local de estéreos de automóviles si necesita asistencia en este tipo de instalación.

- 1 Quite del tablero el radio existente de fábrica o del montaje de consola central. Guarde todos los elementos y ménsulas pues serán utilizados para montar el nuevo radio.
- 2 Con cuidado destrabe el marco plástico del frente del chasis del nuevo radio. Quite y deseche el marco.
- 3 Quite las ménsulas y elementos de montaje que vienen de fábrica con el radio existente y adhiéralos al nuevo radio. **CAUTION: No exceda el tamaño de tornillo de M5 x 9MM. Tornillos más largos pueden dañar componentes dentro del chasis.**
- 4 Conecte los cables del nuevo radio al vehículo como se especifica en las instrucciones de Instalación Usando Manga de Montaje.
- 5 Monte el ensamblaje del nuevo radio al tablero o a la consola central utilizando el procedimiento reverso al paso 1.

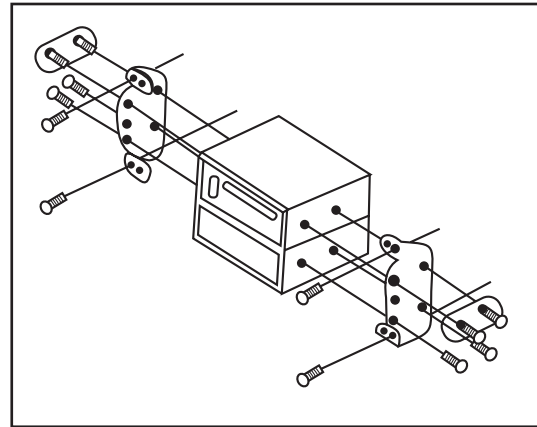

¡PRECAUCIÓN!: Tenga cuidado de no dañar el cableado del automóvil.

Instalación Usando Manga de Montaje

- 1 Quite el panel delantero desmontable, si está adherido al chasis, presionando el botón **REL**.
- 2 Quite el anillo de protección levantando el centro y jalándolo por cualquiera de los lados.
- 3 Remover el manga de montaje.
 - a. Inserte las llaves para remover hasta el fondo hasta que se enganchen y luego jale el radio hacia fuera. Si las llaves para quitar están insertadas en ángulo, no se fijarán adecuadamente para poder liberar la unidad.
 - b. Deslice la manga de montaje fuera del chasis.
- 4 Instale la manga del montaje en el tablero de instrumentos.
 - a. Verifique el tamaño de apertura del tablero deslizando la manga de montaje adentro del mismo. Si la apertura no es lo suficientemente grande, cuidadosamente corte o lime hasta que la manga se deslice dentro de la apertura. No fuerce la manga al introducirla en la apertura o provoque que se doble.
 - b. Localice la serie de lengüetas para doblar en la parte superior, inferior y costados de la manga de montaje. Con la manga completamente insertada en la apertura del tablero, doble hacia afuera todas las lengüetas que sean necesarias para que quede sujeta firmemente al tablero.
- 5 Ubique el radio en frente de la apertura del tablero de manera tal que los cables puedan pasar por la manga de montaje.
- 6 Siga el diagrama de cableado detalladamente y asegúrese de que todas las conexiones estén seguras y aisladas con conectores crimpados o cinta aisladora para asegurar la instalación adecuada.

¡ADVERTENCIA! Sólo conectar la unidad a un suministro de energía de 12 voltios con la adecuada conexión a tierra.
- 7 Luego de completar las conexiones del cableado, ajuste el panel delantero y encienda la unidad para confirmar la operación (la ignición del vehículo debe estar encendida). Si la unidad no opera, verifique nuevamente todas las conexiones de cables hasta que se solucione el problema. Una vez que se alcanza una operación correcta, apague el interruptor de ignición y proceda con el montaje final del chasis.
- 8 Cuidadosamente deslice el radio dentro de la manga de montaje, asegurándose que el lado correcto esté hacia arriba, hasta que esté completamente en su lugar y que las presillas se traben como corresponde.
- 9 Adjunte un extremo de la cinta de soporte perforada (provista) al perno en la parte trasera del chasis utilizando la tuerca hexagonal provista. Asegure el otro extremo de la cinta perforada a una parte segura del tablero, ya sea arriba o abajo del radio, utilizando un tornillo y una tuerca hexagonal provistos. Doble la correa hasta colocarla en la posición necesaria.

CUIDADO: La parte trasera del radio debe estar soportada con la cinta para prevenir daños al tablero por el peso del radio o prevenir una operación incorrecta debido a la vibración.
- 10 Re-instalar el panel de consola.
- 11 Re-instalar el panel frente para el chasis y pruebe la operación de radio refiriendo a las instrucciones de manejo para la unidad.

NOTA: Para una correcta operación del equipo de CD/MP3, el chasis debe estar montado dentro de los 20° de horizontalidad. Asegúrese que la unidad esté montada dentro de este límite.

