



ALTAVOZ INALÁMBRICO PARA INTERIORES/EXTERIORES

MODELO AW826

MANUAL DE INSTALACIÓN Y OPERACIÓN

INTRODUCCIÓN

El Sistema de altavoces inalámbricos AR elimina el proceso más difícil de agregar altavoces a su hogar—instalar y ocultar cientos de pies de cable para altavoces. La señal RF del Sistema de altavoces inalámbricos AR viaja con facilidad a través de paredes, pisos, plafones y demás obstáculos, produciendo un sonido de alta calidad prácticamente en cualquier lugar dentro o fuera de la casa. Con una recepción sin corrimiento o libre de estática conjuntamente con un alcance excepcional—de hasta 150 pies*—las posibilidades de disfrutar su Sistema de altavoces inalámbricos AR son casi ilimitadas. El Sistema de altavoces inalámbricos AR es compatible con la mayoría de fuentes de audio, tales como receptores/amplificadores de A/V, equipo estereofónico, computadoras, televisores, lectores de DVD y dispositivos portátiles (lectores de CD, reproductores de casetes, reproductores de MP3, etc.).

Este manual ofrece varias opciones de conexión e instrucciones de operación detalladas para hacer del Sistema de altavoces inalámbricos AR una parte valiosa de su estilo de vida. Si luego de haber revisado las instrucciones aún tiene alguna pregunta o duda, llame gratis al 1-800-732-6866 o visite www.araccessories.com.

*El alcance puede variar dependiendo del entorno.

RECORRIDO DEL SISTEMA DE ALTAVOCES

Altavoz

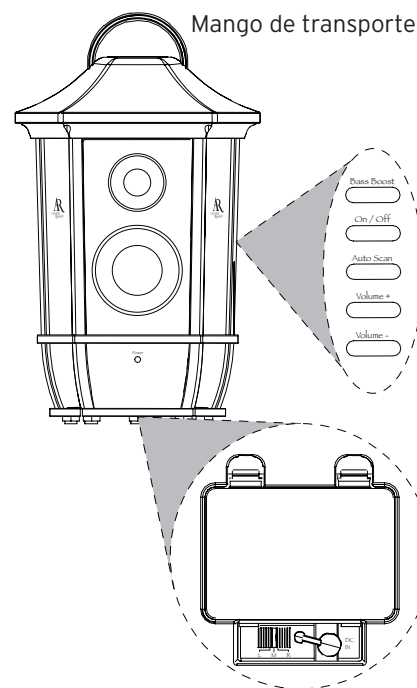

Transmisor

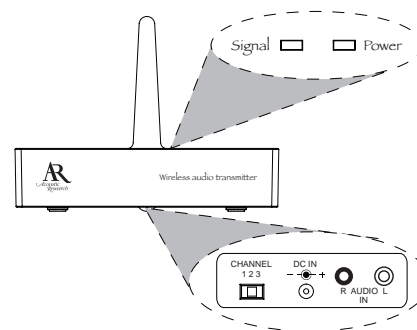

Accesorios Incluidos



Aviso: Estas unidades de potencia deben enchufarse de manera que permanezcan en posición vertical o recostadas.

CÓMO CONECTAR EL SISTEMA DE ALTAVOCES

Cómo Alimentar el Transmisor

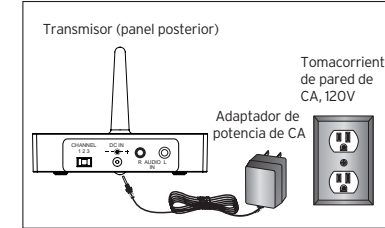

Aviso: El transmisor no incluye interruptor ON/OFF. El transmisor ha sido diseñado para dejarse enchufado y encendido en todo momento. Desenchufe el adaptador de potencia de CA del transmisor si no va a utilizar el altavoz AW826 por un periodo de tiempo prolongado.

Cómo Conectar a una Fuente de Audio

Cómo conectar a un reproductor de MP3, lector de CD o computadora

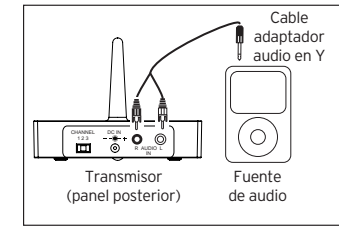

Acople el enchufe redondo pequeño del adaptador de potencia de CA del transmisor al conector DC IN del transmisor. Enchufe el otro extremo del adaptador de potencia de CA del transmisor en cualquier tomacorriente de pared de CA, 120V.

Aviso: Asegúrese de utilizar el adaptador de potencia de CA con capacidad nominal de 12V CC 200 mA (incluye un enchufe de menor diámetro).

1. Acople los enchufes estereofónicos del cable adaptador audio en Y suministrado a los conectores AUDIO IN ubicados en la parte posterior del transmisor (asegúrese de hacer corresponder los colores de los enchufes y los conectores).
2. Acople el extremo del miniconector del adaptador en Y suministrado a la salida para audífonos del reproductor de MP3 o lector de CD (o conector de salida de audio de la computadora).

Advertencia: Este producto ha sido diseñado para funcionar únicamente con salidas de nivel de línea o salidas para audífonos. **NO** lo conecte directamente a las salidas del altavoz ya que podría ocasionar daños permanentes al transmisor.

Cómo Conectar a un Receptor de A/V

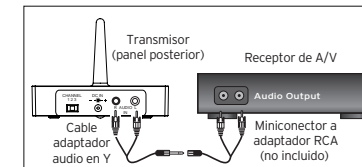

1. Acople los enchufes estereofónicos del cable adaptador audio en Y suministrado a los conectores AUDIO IN ubicados en la parte posterior del transmisor (asegúrese de hacer corresponder los colores de los enchufes y los conectores).
2. Acople el extremo del miniconector del adaptador en Y suministrado al miniconector a adaptador RCA (no incluido).

3. Acople los enchufes estereofónicos del miniconector a adaptador RCA a las salidas de audio izquierda y derecha correspondientes del receptor de A/V, amplificador u otra fuente de audio.

Cómo Alimentar el Altavoz

Usted tiene dos opciones para alimentar el altavoz inalámbrico: utilizar el adaptador de potencia de CA incluido o utilizar 6 baterías tipo AA (no incluidas).

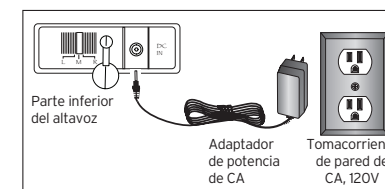

Adaptadores de Potencia de CA

1. Inserte el enchufe redondo pequeño del adaptador de potencia de CA del altavoz en el conector DC IN ubicado en la parte inferior del altavoz.
2. Enchufe el otro extremo del adaptador de potencia de CA del altavoz en cualquier tomacorriente de pared de CA, 120V.

Aviso: Asegúrese de utilizar el adaptador de potencia de CA con capacidad nominal de 9V CC 1200 mA.

Advertencia: Este producto es resistente al agua pero no impermeable. Evite la exposición prolongada a ambientes húmedos, tales como lluvia, niebla, rocío, etc. En otras palabras, puede utilizarlo en ambientes exteriores pero no almacenarlo a la intemperie. Si planifica usar el altavoz en un ambiente húmedo o mojado, le recomendamos alimentar la unidad con baterías en lugar de utilizar el adaptador de potencia.

Baterías AA

1. Retire la tapa del compartimiento de las baterías ubicada en la parte inferior del altavoz.
2. Inserte seis (6) baterías AA (no incluidas) en el altavoz respetando la polaridad (+, -) según se ilustra en el diagrama dentro del compartimiento de las baterías.
3. Vuelva a colocar la tapa del compartimiento de las baterías ubicada en la parte inferior del altavoz.

Aviso: Coloque el tapón de caucho en el conector de entrada de potencia del altavoz cuando utilice el altavoz con baterías.

NO combine baterías de diferentes componentes químicos (por ejemplo, una batería de zinc con una batería alcalina). **NO** combine baterías nuevas y usadas. **NO** deje las baterías instaladas en el producto cuando éste no se vaya a utilizar por periodos de tiempo prolongados. Siempre retire de inmediato las baterías usadas, con poca carga o desgastadas, y recíclelas o deséchelas según lo disponen las normas locales y nacionales.

INFORMACIÓN IMPORTANTE

ATENCIÓN

RIESGO DE CHOQUE ELÉCTRICO.
NO ABRIR.

Atención: Para reducir el riesgo de un choque eléctrico, no retire la tapa (ni la parte posterior). No contiene piezas que el usuario pueda reparar. Sólo personal calificado de servicio puede hacer reparaciones.

Importantes Instrucciones de Seguridad

1. Lea estas instrucciones.
2. Guarde estas instrucciones.
3. Preste atención a todas las advertencias.
4. Acate todas las instrucciones.
5. Limpie sólo con un trapo seco.
6. No obstruya ningún orificio de ventilación. Instale en conformidad con las instrucciones del fabricante.
7. No instale cerca de fuentes térmicas, como radiadores, reguladores de calefacción, cocinas y otros aparatos que generen calor (incluidos los amplificadores).
8. Proteja el cable de alimentación de modo que no resulte pisado ni aprisionado, especialmente en el enchufe, la caja de contacto y el punto por donde sale del aparato.
9. Desenchufe este aparato en caso de tormentas o de lapsos prolongados de inactividad.
10. Solicite al personal técnico calificado todo tipo de mantenimiento del producto. Es necesario darle mantenimiento al aparato si ha sido averiado de alguna forma, por ejemplo, si se ha dañado el cable de alimentación o el enchufe, si se le ha derramado algún líquido encima, si han caído objetos en su interior, si ha sido expuesto a la lluvia o la humedad, si no funciona correctamente o si se ha dejado caer.

Cuidado y Mantenimiento

- Siempre utilice un paño suave para limpiar el altavoz y el transmisor. Nunca utilice productos que contengan alcohol u otros solventes ya que éstos podrían ocasionar daños a la superficie.
- Tenga precaución al enchufar los transformadores de potencia en un tomacorriente de CA para evitar el riesgo de choque eléctrico.
- Si se utiliza el altavoz en una terraza o patio, asegúrese de almacenarlo en el interior en caso de tormentas para evitar posibles daños.
- No utilice ni almacene el sistema en condiciones de temperaturas extremas (por debajo de 32°F/0°C y por encima de 122°F/50°C).
- Para evitar el riesgo de choque eléctrico, utilice el producto con precaución cerca de fuentes de agua si se alimenta con el adaptador de CA. Nunca lo sumerja en agua.

Información Sobre el Producto

Guarde el recibo como prueba de su compra y preséntelo para obtener repuestos o solicitar servicio bajo garantía. Anéxelo aquí y anote los números de serie y de modelo para referencia en caso necesario. Estos números se encuentran en el producto.

Número de Modelo: _____

Fecha de Compra: _____

Distribuidor/Dirección/Teléfono: _____

CÓMO ASOCIAR EL SISTEMA DE ALTAVOCES

Cómo Ajustar el Transmisor

- Encienda la fuente de audio (por ejemplo, receptor de A/V, reproductor de MP3, equipo estereofónico, etc.) y reproduzca música a un nivel de audición normal.

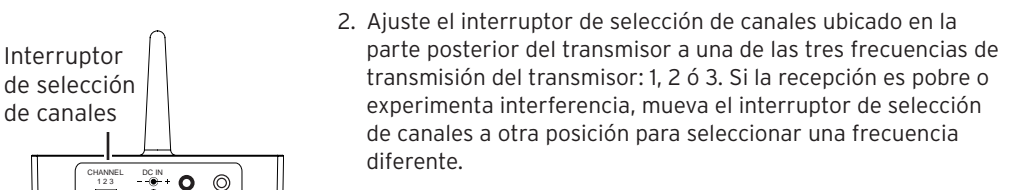

Interruptor de selección de canales

Aviso

Si el indicador *SIGNAL* del transmisor no se enciende, asegúrese que:

- el adaptador de potencia de CA del transmisor esté debidamente conectado.
- el cable del transmisor esté debidamente conectado a la salida de la fuente de audio (reproductor de MP3, receptor de A/V, etc.).
- la fuente de audio esté reproduciendo audio y se escuche.

Cómo Sintonizar el Altavoz

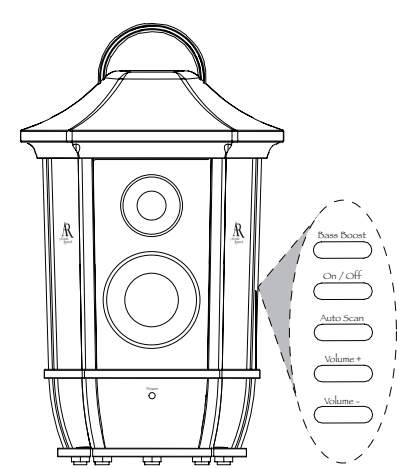

Interruptor de selección de canales

Ajuste el volumen del altavoz según lo desee.

- Configure el altavoz para utilizar de modo monofónico o estereofónico a través del interruptor ubicado en la parte inferior del altavoz AW826.

- Operación monofónica: El modo monofónico (mono) se recomienda cuando se utiliza un altavoz AW826 independiente. Para llevar a cabo la operación manual, ajuste el interruptor L/M/R a “M” en cada altavoz.
 - Operación estereofónica: Para esta opción necesita un altavoz AW826 adicional. Ajuste el interruptor L/M/R a “L” en el altavoz ubicado en el lado izquierdo del escucha, y ajuste el otro altavoz a la posición “R”.

Notas:

El altavoz se vuelve a sintonizar automáticamente si pierde la señal del transmisor. Puede además oprimir el botón *AutoScan* ubicado en el lado del altavoz para volver a sintonizar el altavoz en cualquier momento.

El transmisor se apaga automáticamente si no se capta señal de audio por un periodo de tiempo prolongado.

A veces se puede escuchar interferencia (por ejemplo, estática o distorsión). De ocurrir esto, verifique los ajustes e indicadores del transmisor/altavoz. Si el problema persiste, consulte la sección de *Resolución de Problemas* en este manual.

CÓMO APAGAR EL ALTAVOZ

- Oprima el botón On/Off ubicado en el lado del altavoz para apagarlo.
- Asegúrese que el altavoz esté apagado cerciorándose que la luz indicadora ubicada en el panel frontal del altavoz no esté iluminada.

MÁS INFORMACIÓN ÚTIL

Acerca de las Salidas de Audio de Nivel Fijo

Una salida de audio de nivel fijo o nivel de línea se considera ideal ya que brinda una señal de audio que no cambia con los ajustes al control de volumen de la fuente de audio.

Consejo Útil: *Las salidas de audio de nivel fijo de los receptores/amplificadores estereofónicos se designan por lo general salidas Cinta (o Grabación) o conexiones de salida de audio DVR/DVD-R.*

Usualmente, las salidas de nivel fijo de los televisores están rotuladas como ‘Constant’, ‘Fixed’ o ‘Select’. Si no están rotuladas como tal, entonces probablemente sean salidas variables (consulte “Acerca de las Salidas de Audio de Nivel Variable” en la siguiente página). Las salidas de los lectores de DVD son normalmente fijas.

Consejo Útil: *Cuando lleve a cabo una conexión a las salidas de audio de un lector de DVD, recuerde que el lector de DVD deberá mostrar un canal de TV para que se escuche el sonido.*

Acerca de las Salidas de Audio de Nivel Variable:

Una salida de nivel variable, tal como un conector para audífonos o algunas salidas RCA ofrecen una señal de audio que cambia con el nivel de volumen ajustado en la fuente de audio. Al aumentar o disminuir el volumen de la fuente de audio, aumenta o disminuye la potencia de la señal que se envía al transmisor. Esto puede afectar la calidad del sonido que genera el altavoz, y podría requerir un ajuste del nivel de volumen de la fuente de audio para producir una señal lo suficientemente potente para el transmisor.

Consejo Útil: *En la mayoría de sistemas estereofónicos compactos o de anaquel, insertar un enchufe para audífonos en el conector para audífonos ocasiona la interrupción automática de altavoces regulares o alámbricos.*

Consejo Útil: *La mayoría de televisores, independientemente de su longevidad o precio, incluyen entradas variables. Si no está seguro de cuál de las salidas de audio del televisor es fija, consulte el manual de instrucciones del televisor. Algunos televisores incluyen salidas que pueden alternarse entre variable y fija. Si se le da la opción, se recomienda utilizar la salida fija.*

RESOLUCIÓN DE PROBLEMAS

La siguiente guía de resolución de problemas lo lleva a través de algunos de los problemas más comunes asociados con la instalación y funcionamiento de un sistema inalámbrico. Si el problema persiste, llame gratis al 1-800-732-6866 o visite www.araccessories.com.

Problema:	Causa y solución:
No hay sonido	<ul style="list-style-type: none">Verifique que el adaptador de potencia de CA del transmisor se encuentre completamente enchufado en el tomacorriente de pared y que el cable de potencia del adaptador de CA esté acoplado de manera fija al conector de entrada de potencia del transmisor. Asegúrese que el altavoz esté encendido y sintonizado con el transmisor–la luz indicadora ubicada en la parte frontal del altavoz deberá mostrarse azul constante (no parpadeante). Si está utilizando adaptadores de potencia, asegúrese que ambos (el del altavoz y el del transmisor) estén completamente enchufados en los tomacorrientes de pared y que los cables de potencia de los adaptadores estén acoplados de manera fija a los conectores de entrada de potencia del transmisor o el altavoz. <ul style="list-style-type: none">Si está utilizando baterías para el altavoz, verifique que sean nuevas y que estén instaladas respetando la polaridad (+, -). Verifique que el componente fuente de audio (equipo estereofónico, reproductor de MP3, etc.) esté encendido y que transmita sonido como de costumbre. Asegúrese que el volumen de la fuente de audio se escuche. Asegúrese que el volumen del altavoz se escuche. Si está utilizando una salida de Monitor de la Cinta 2 de su receptor de audio/amplificador en calidad de salida de audio, asegúrese de haber oprimido el botón Tape Monitor/Tape 2 ubicado en la parte frontal del receptor. Esta acción habilitará las salidas de Cinta 2, que quizás se encuentren desactivadas.
Problema:	Causa y solución:
Sin sonido/distorsión/estática	<ul style="list-style-type: none">Cuando utilice la energía de las baterías, asegúrese que sean nuevas y reemplácelas de ser necesario. Asegúrese que la luz indicadora del altavoz se muestre azul constante (no parpadeante). Cambie la posición del interruptor de selección de canales (1, 2 ó 3) para cambiar la frecuencia de funcionamiento. Luego oprima el botón AutoScan ubicado en el panel posterior del altavoz para volver a sintonizar el altavoz. Cambie la ubicación del transmisor. Colóquelo lo más alto y alejado posible de las obstrucciones. Evite colocar el transmisor directamente sobre o detrás de un televisor. Acerque más el transmisor y el altavoz. Transmitir la señal a través de ciertos materiales, tales como vidrio, loza y metal, puede reducir la distancia de transmisión efectiva del sistema.

ESPECIFICACIONES

Transmisor

- Transmisión onmidireccional de 900MHz
- Alcance efectivo de transmisión: hasta 150 pies (45m)*
- Circuito de lazo de fase bloqueada (PLL)
- Control automático de nivel (ALC)
- 3 frecuencias de difusión seleccionables
- Entrada de audio estereofónico

Altavoz

- Botón pulsador, sintonización de bloqueo automático
- Diseño acústico de dos vías:
 - Altavoz de agudos de 2 pulg., altavoz de frecuencias bajas de 3 pulg.
- Amplificador interno con potencia eficaz de 5 vatios
- Sonido omnidireccional
- Respuesta de frecuencia: 40Hz - 15kHz
- Interruptor L/M/R (Izquierda/Mono/Derecha)
- Funciona con el adaptador de CA suministrado o con (6) baterías AA (no incluidas)

**Alcance máximo; los resultados pueden variar dependiendo del entorno.*

Declaración de la Comisión Federal de Comunicaciones de los Estados Unidos

Este equipo ha sido probado, y se consideró que cumple con los límites de los aparatos digitales de Clase B, de acuerdo con las especificaciones de la parte 15 de las Reglas de la FCC. El objetivo de estos límites es ofrecer una protección razonable contra interferencias nocivas en una instalación residencial. Este equipo genera, utiliza y puede radiar energía de radiofrecuencia y, si no se instala y utiliza de acuerdo con estas instrucciones, puede generar interferencia perjudicial para las radiocomunicaciones. Sin embargo, no se garantiza que no se producirá interferencia en una instalación en particular. Si su equipo causa interferencia perjudicial para la recepción de radio o televisión, que puede averiguar apagando y encendiendo el equipo, intente corregirla mediante uno o varios de los siguientes procedimientos:

- Vuelva a orientar o cambie de lugar la antena receptora.
- Aumente la separación entre el equipo y el receptor.
- Conecte este equipo a un tomacorriente en un circuito diferente al que esté conectado el receptor.
- Consulte al distribuidor o a un técnico experimentado de radio y televisión para solicitar asistencia.

Las disposiciones de la Comisión Federal de Comunicaciones establecen que los cambios o modificaciones no autorizados a este equipo podrían anular la autoridad del usuario para utilizarlo.

Información Regulatoria de la Industria Canadiense

Su funcionamiento está sujeto a las siguientes dos condiciones: (1) este dispositivo no debe causar interferencia y (2) este dispositivo debe aceptar toda interferencia recibida, incluida aquélla que puede causar un funcionamiento no deseado. Se le advierte al usuario que este dispositivo debe utilizarse únicamente según se especifique en este manual para satisfacer los requisitos de exposición a radiofrecuencias. Utilizar este dispositivo de manera contraria a lo especificado en este manual podría producir condiciones de exposición excesiva a radiofrecuencia.

Este aparato digital Clase B cumple con la norma canadiense ICES-003.

GARANTÍA LIMITADA DE 12 MESES

Audiovox Electronics Corporation (la “Compañía”) le garantiza a usted, el comprador original de este producto que si, bajo condiciones y uso normales, se encontrara que este producto o alguna pieza presenta defectos materiales o de mano de obra dentro de los primeros 12 meses a partir de la fecha de compra original, tales defectos serán reparados o reemplazados (a opción de la Compañía) sin cargo alguno por las piezas y labores de reparación. Para obtener los servicios de reparación o reemplazo dentro de los términos de esta Garantía, el producto junto con cualquier accesorio incluido en el empaque original se entregarán con prueba de cubierta de garantía (por ejemplo, factura fechada de venta), especificación de los defectos, transporte prepagado, a la Compañía a la dirección indicada abajo. No devuelva este producto al Distribuidor.

Esta Garantía no es transferible y no cubre un producto adquirido, mantenido o utilizado fuera de los Estados Unidos o Canadá. Esta garantía no incluye la eliminación de estática o ruidos generados externamente, ni los costos incurridos en la instalación, remoción o reinstalación del producto.

Esta garantía no aplica a ningún producto o pieza que, sea opinión de la compañía, haya sufrido daños debido a alteraciones, instalación inadecuada, abuso, uso indebido, negligencia, accidente o exposición a la humedad. Esta garantía no aplica a daños ocasionados por un adaptador de CA que no haya sido suministrado con el producto, o por dejar instaladas baterías no recargables en el producto mientras la unidad se encontraba enchufada a un tomacorriente de CA.

EL ALCANCE DE LA RESPONSABILIDAD DE LA COMPAÑÍA BAJO ESTA GARANTÍA ESTÁ LIMITADO A LA REPARACIÓN O EL REEMPLAZO PROVISTO ARRIBA Y, EN NINGÚN CASO, DEBERÁ LA RESPONSABILIDAD DE LA COMPAÑÍA EXCEDER EL PRECIO DE COMPRA PAGADO POR EL COMPRADOR DE ESTE PRODUCTO.

Esta Garantía reemplaza cualesquiera otras responsabilidades o garantías expresas. CUALESQUIERA GARANTÍAS IMPLÍCITAS, INCLUYENDO CUALQUIER GARANTÍA IMPLÍCITA DE COMERCIABILIDAD O ADAPTABILIDAD PARA UN PROPÓSITO EN PARTICULAR ESTARÁN LIMITADAS A LA DURACIÓN DE ESTA GARANTÍA. CUALQUIER ACCIÓN PARA EL INCUMPLIMIENTO DE CUALQUIER GARANTÍA EN EL PRESENTE, INCLUYENDO CUALQUIER GARANTÍA IMPLÍCITA, DEBERÁ PRESENTARSE DENTRO DE UN PERÍODO DE 24 MESES A PARTIR DE LA FECHA DE COMPRA ORIGINAL. EN NINGÚN CASO LA COMPAÑÍA SERÁ RESPONSABLE POR DAÑOS EMERGENTES O INCIDENTALES. Ninguna persona ni representante está autorizado a asumir, a nombre de la Compañía, ninguna responsabilidad salvo la expresada aquí en conexión con la venta de este producto.

Algunos estados/provincias no permiten limitaciones sobre la duración de una garantía implícita o la exclusión o la limitación de daños incidentales o emergentes, de modo que es posible que las limitaciones o exclusiones anteriores no apliquen en su caso. Esta Garantía le confiere derechos legales específicos; según el estado/ provincia, puede disfrutar además de otros derechos.

EE.UU.: Audiovox Electronics Corp., 150 Marcus Blvd., Hauppauge, New York 11788

CANADÁ: Audiovox Return Center, c/o Genco, 6685 Kennedy Road, Unit #3 Door 16, Mississauga Ontario L5T 3A5

Marca(s) Registrada(s) www.araccessories.com FABRICADO EN CHINA AW826 SP 1B 00